



⚠ MISE EN GARDE

VEUILLEZ LIRE TOUTES LES INSTRUCTIONS AVANT DE COMMENCER L'INSTALLATION.

- Pour éviter les chocs électriques ou les dommages aux composants, coupez l'alimentation avant de commencer l'installation ou l'entretien.
- Ce luminaire doit être connecté conformément au code national de l'électricité et à tous les codes locaux applicables. Une mise à la terre appropriée est requise pour la sécurité. Ce produit doit être installé conformément au code national de l'électricité par une personne qui connaît le fonctionnement du produit et sait comment l'utiliser, et qui est au courant des dangers inhérents.
- Si le contrôle photo NEMA est installé, reportez-vous à la section Prise NEMA pour les instructions.
- Vérifiez la disponibilité des outils nécessaires et du matériel accessoire.



CAN ICES-005 (B) / NMB-005 (B)

PLAQUE ARRIÈRE

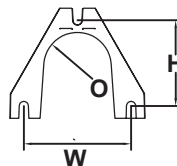

W: 2-3/4" (7 cm)
H: 2-1/4" (5.6 cm)
O: 1-3/4" (4.5 cm)

TESTER LA LUMIÈRE

1. Pour vérifier le fonctionnement pendant les heures de clarté, couvrez la fenêtre de l'interrupteur photoélectrique avec du ruban électrique noir. (N'utilisez jamais de papier d'aluminium pour couvrir l'interrupteur photoélectrique ou tout autre matériau conducteur d'électricité.)
2. Activez l'alimentation électrique et le luminaire devrait s'allumer dans les 2 minutes.
3. Retirez le ruban de l'interrupteur photoélectrique et le luminaire s'allumera automatiquement au crépuscule et s'éteindra à l'aube.

GUIDE D'INSTALLATION

INSTALLATION SUR POTEAU

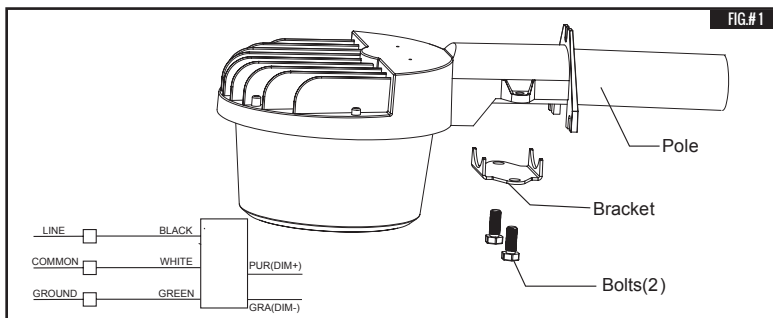

1. Effectuez les connexions de câblage au luminaire.
2. Connectez le fil de mise à la terre au fil vert, le fil blanc au fil neutre (blanc) et le fil noir au fil noir.
3. Fixez le poteau au luminaire à l'aide du support et des boulons fournis.

FIXATION MURALE DIRECTE

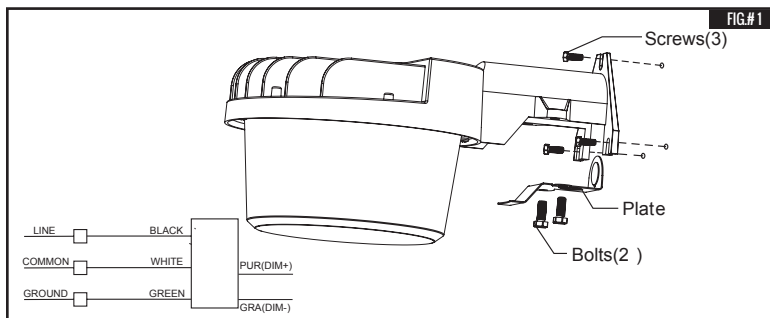

1. Placez le luminaire sur la surface d'installation souhaitée et marquez les trois emplacements des trous pour faciliter l'installation. Retirez le luminaire et percez les trois emplacements marqués. (remarque : quincaillerie incluse pour le montage sur des surfaces en bois uniquement. Assurez-vous que le luminaire est installé sur une surface murale structurellement saine qui soutiendra le luminaire.)
2. Installez le luminaire à l'aide des vis fournies.
3. Serrez fermement ces boulons à 25 po-lb avant de continuer. Retirez le couvercle d'accès pour effectuer les connexions de câblage.
4. Assurez-vous que le conduit flexible s'étend jusqu'à la plaque d'accès afin qu'aucun fil ne soit exposé.
5. Connectez le fil de mise à la terre au fil vert, le fil blanc au fil neutre (blanc) et le fil noir au fil noir. Une fois toutes les connexions effectuées, remettez le couvercle d'accès en place.

REMARQUE : Ce luminaire est conçu pour avoir un conduit connecté à une boîte de jonction étanche correctement installée et mise à la terre (non fournie). Tous les connecteurs de conduits, conduits et boîtes de jonction (non fournis) doivent être homologués UL pour les emplacements humides.

INSTALLATION POUR LUMINAIRE DE GRANGE DEL - BL107D SÉRIES

CONSERVEZ CES INSTRUCTIONS - LISEZ TOUTES LES INSTRUCTIONS ATTENTIVEMENT



CAN ICES-005 (B) / NMB-005 (B)

INSTALLATION SUR POTEAU

1. Fixez les supports de montage en deux pièces au bras d'extension en verrouillant le support et en le fixant avec le boulon et l'écrou hexagonal fournis, en laissant environ un pouce du bras d'extension dépasser du bas du support.
2. Placez le bras d'extension sur la surface d'installation souhaitée et marquez les quatre emplacements des trous requis pour l'installation.
3. Retirez l'assemblage du bras et percez les quatre emplacements marqués pour faciliter l'installation. Installez le bras d'extension à l'aide des tire-fonds à tête hexagonale fournis. Serrez fermement ces boulons avant de continuer. (le luminaire peut aussi être installé sur une surface verticale plane avec des boulons par d'autres.)
4. Faites passer les fils d'alimentation à travers le bras et effectuez les connexions de câblage au luminaire. Fixez le bras au luminaire à l'aide du support et des boulons fournis.

TESTER LA LUMIÈRE

1. Pour tester le flux lumineux pendant les heures de clarté, couvrez l'interrupteur photoélectrique avec du ruban électrique noir.
2. Allumez le luminaire. Le luminaire devrait émettre de la lumière dans les 2 minutes.
3. Retirez le ruban adhésif de l'interrupteur photoélectrique et le luminaire fonctionnera automatiquement.

REMARQUE : Ce luminaire est destiné à être raccordé à un conduit, correctement installé et mis à la terre à l'aide d'une boîte de jonction étanche (non fournie). Il est recommandé que tous les connecteurs de conduits, conduits et boîtes de jonction (non fournis) soient homologués UL pour les emplacements humides.

